



EG-800 EG-800s

适用注塑机吨位: 100~350ton
Injection Press Range: 100~350ton



STEC-NC3

新型多功能操作盒

New type pendant with multi-function

功能更多样、操作更简单便捷
Variety function, more convenient and simpler operation

综合参数 | GENERAL SPECIFICATIONS

| 电源 Power Source | 常用气压 Air Pressure | 驱动方式 Drive System | 姿势(气缸) Posture (Air Cylinder) | 气动姿势部推力 (气压:0.5Mpa时) Air Cylinder Driving Force (Air Pressure at 0.5Mpa) | | 控制箱 Control Box |
|---------------------------------------|----------------------|--------------------------|----------------------------------|---|-------------------------|--------------------|
| | | | | 最大可搬重量 Max. Load | 姿势力矩 Posture Torque | |
| AC200V ±10% 50/60Hz(三相) 3 Phase | 0.5Mpa | AC伺服马达 AC Servo Motor | 90°固定 90° Fixed | 标准姿势部 5kg (含夹具重量) Incl Chuck Weight | 12.9N·m [20.2 N·m] | STEC-NC3 |

| 机种 Model | 行程(移动量)(mm) Stroke | | | | 电源设备容量 (KVA) Electric Consumpton | 最大消费电力 (KW) Max Power Consumpton | 机器重量(kg) Net Weight | | 空气消耗量 (Nℓ/周期) Air Consumption (Nℓ/Cycle) |
|-------------|--------------------|--------------------|--|------------------|--|--|---------------------|----------------|---|
| | 制品上下 Ⓟ Vertical | 水口上下 Ⓡ Vertical | 前后 Crosswise | 走行 Traverse | | | 本体 Main Body | 操作盒 Pendant | |
| EG-800 | 800 [1000] | — | 97~783 [97~933] | 1400 [1200] | 2.9 | 1.7 | 240 | 2.0 | 2.5 |
| EG-800s | | 850 [1050] | Ⓟ 263~783 Ⓡ 115~635 Ⓟ 263~933 Ⓡ 115~785 | [1600] [1800] | 3.5 | 2.1 | 260 | | |

Ⓟ []尺寸表示选项行程。

Ⓟ 本体重量包括控制箱及电线的重量。

Ⓟ (Ⓟ) 表示制品侧手臂, (Ⓡ) 表示水口侧手臂。

Ⓟ 将走行行程为1400和1800mm行程的走行侧向取出侧移动200mm时,走行行程将变为1200和1600mm。

Ⓟ Figure in [] shows option stroke.

Ⓟ Net weight includes the weight of interlock box and driver box.

Ⓟ In the column of stroke, Ⓟ stands for product side arm and Ⓡ stands for runner side arm.

Ⓟ Make the travers as 1400 and 1800 mm moving forward to extracting side as 200 mm it will be 1200 and 1600 mm.

标准功能 | STANDARD FUNCTIONS

| | | | | |
|-----------------------------|--|---|--|---|
| 取出侧 Product Extract Side | <input checked="" type="checkbox"/> 取出下降待机 Delayed arm descent | <input checked="" type="checkbox"/> 前进取出侧姿势控制 Crosswise product extract side posture control | <input checked="" type="checkbox"/> 吸着确认单元 (1回路) Vacuum confirmation unit (1circuit) | <input checked="" type="checkbox"/> 自由滑移取出 Free extract for under-cut mold |
| | <input checked="" type="checkbox"/> 顶针联动 Ejector link | <input checked="" type="checkbox"/> 顶针后退联动 Ejector return link | <input checked="" type="checkbox"/> 水口模内开放 Runner release within mold | <input checked="" type="checkbox"/> 固定可动切换 Extraction from fixed mold |
| 走行 Traverse | <input checked="" type="checkbox"/> 走行途中姿势 Posture control during traverse | <input checked="" type="checkbox"/> 浇口途中开放 (走行/复归) Midway runner release (Move·Revert) | <input checked="" type="checkbox"/> 不良品排出 Defective product reject | <input checked="" type="checkbox"/> 初期不良品排出 Initial defective product reject |
| 落下侧 Product Release Side | <input checked="" type="checkbox"/> 落下侧下降途中姿势 Posture midway descent at release side | <input checked="" type="checkbox"/> 装箱点 Point packaging | <input checked="" type="checkbox"/> 自由装箱点 (8级, 共1024点) Point free packaging (8 stage , 1024 points) | <input checked="" type="checkbox"/> 输送带启动信号 Start signal of conveyor |
| | <input checked="" type="checkbox"/> 3国语言切换 (简体中文、日文、英文) Three language exchange (Chinese(new), Japanese, English) | <input checked="" type="checkbox"/> 插入式用户编程 Easy NC steps (USER PROGRAM EDITING) | <input checked="" type="checkbox"/> 操作盒内置存储记忆 External storage memory | <input checked="" type="checkbox"/> 伺服休眠 Servo sleep feature |
| 其它 Other | <input checked="" type="checkbox"/> 设定值隐藏功能 Default blind feature | <input checked="" type="checkbox"/> 背景灯自动OFF Backlight Auto OFF | <input checked="" type="checkbox"/> 伺服监视 (波形监视) Servo monitor(Wave shape monitor) | |

选项功能 | OPTION FUNCTIONS

取出侧 Product Extract Side

- 吸着确认单元 (2回路)
Vacuum confirmation unit (2circuits)
- 吸着确认单元 (4回路)
Vacuum confirmation unit (4circuits)
- 夹具减压阀
Chuck pressure regulator
- 旋转功能
Rotation Unit
- 上升途中闭模
Mold close during arm ascent
- 制品确认 (LS-4)
Product confirmation LS-4

落下侧 Product Release Side

- 剪切回路(夹具内)
Air nipper in chuck circuit
- 制品2点开放
Release product at two different points
- 制品4点开放
Release product at four different points
- NT剪切·可动侧(有单元)
NT gate cutting on crossmember of moving mold side (w/unit)

其它 Other

- 警报灯 (红色·无蜂鸣器)
Alarm Lamp (Red color, w/o buzzer)
- 自动快速交换用夹具 (气压式)
Quick chuck change automatic (air sw)
- 操作盒支架
Pendant stand
- 欧规 12 (SPI)
EUROMAP 12 (SPI)
- 欧规 67
EUROMAP 67

外观尺寸 | OUTER DIMENSIONS

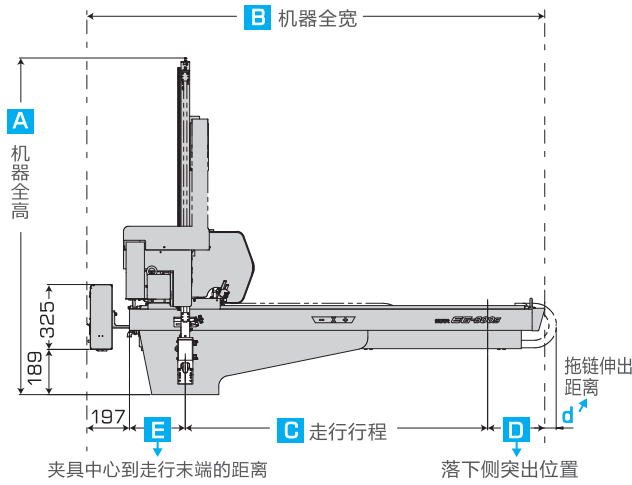

(单位: mm)

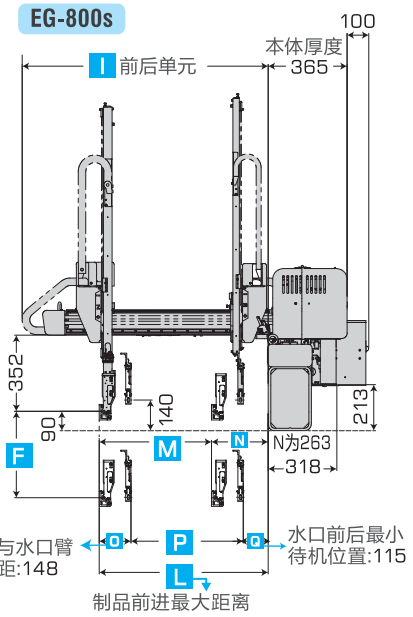
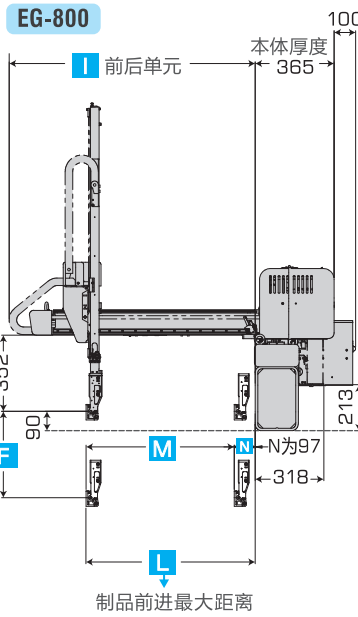

●因改良等原因,规格及外观有所变更时,不再另行通知,敬请谅解和包涵。

| 机种 | 规格 | C | B | D | E | d |
|-------------------|----------------------------|------|------|-----|-----|----|
| EG-800 EG-800s | 标准规格 | 1400 | 2136 | 280 | 259 | 38 |
| | 选项 走行1400规格, 走行体向取出侧移动200时 | 1200 | 2136 | 280 | 459 | 38 |
| | 选项 走行1800规格, 走行体向取出侧移动200时 | 1600 | 2556 | 300 | 459 | 56 |
| | 选项 走行行程从标准规格延长400时 | 1800 | 2556 | 300 | 259 | 56 |

※d值正操作和反操作时相同
※反操作时D、E值与正操作时相同
※水口夹的厚度为25mm。
※姿势部厚度为69mm, 但根据配管方式不同, 此尺寸多少会有些不同。

F 制品侧上下行程 | P 水口侧前进行程MAX | M 制品前进行程MAX | N 制品前后待机最小距离

| 机种 | 规格 | F | A | 规格 | M | L | I | |
|---------|-----------------|------|------|-----------------|-----|-----|------|-----|
| EG-800 | 标准规格 | 800 | 1517 | 标准规格 | 686 | 783 | 1135 | |
| | 选项 制品上下行程延长200时 | 1000 | 1720 | 选项 制品前后行程延长150时 | 836 | 933 | 1255 | |
| 机种 | 规格 | F | A | 规格 | M | L | I | P |
| EG-800s | 标准规格 | 800 | 1560 | 标准规格 | 520 | 783 | 1135 | 520 |
| | 选项 制品上下行程延长200时 | 1000 | 1800 | 选项 制品前后行程延长150时 | 670 | 933 | 1255 | 670 |

※水口侧上下行程比制品侧上下行程长50mm。

星精机械(上海)有限公司
STAR SEIKI (SHANGHAI) CO., LTD.



STAR中国地区销售服务网络信息

<http://www.starseiki.cn>

华东地区

- 大陆地区总部: 星精机械(上海)有限公司
地址: 上海市徐汇区桂平路555号46栋208室
☎ +86-021-5423 4571
- 苏州事务所 ☎ +86-0512-6805 8385
 - 厦门事务所 ☎ +86-0592-577 9994
 - 余姚事务所 ☎ +86-0574-6253 2721
 - 青岛分公司 ☎ +86-0532-5556 5517

华北/东北地区

- 天津分公司 ☎ +86-022-5838 7675
- 大连分公司 ☎ +86-0411-8756 2176

华南/西南/华中地区

- 深圳分公司 ☎ +86-0755-2962 2620
- 广州分公司 ☎ +86-020-3708 4205
- 武汉分公司 ☎ +86-027-8425 3500
- 重庆分公司 ☎ +86-023-6036 0877
- 成都分公司 ☎ +86-028-6549 5545
- 襄阳生产工厂 ☎ +86-0710-3311 813

港澳台地区

- 香港公司 ☎ +852-2687 6745
- 中日龙股份有限公司(台北市)
☎ +886-2-2836 0039
- 台南营业所 ☎ +886-6-273 8985
- 台中营业所 ☎ +886-4-2463 1361